



**QUADRI DI
CHIAMATA**

V6

QUADRI DI CHIAMATA

Introduzione

Da più di 20 anni FEB è attiva nel mercato dei quadri di chiamata per infermieri: nel corso del tempo la nostra offerta si è evoluta dai sistemi di tipo elettromeccanico, passando per sistemi digitali a bus, fino ad arrivare alle più moderne tecnologie senza fili. I sistemi FEB si adattano ad impianti di dimensioni molto diverse e con esigenze molto varie, ma rimangono sempre fissi i punti cardine della qualità, della semplicità di installazione e utilizzo e dell'affidabilità.

Scegliendo un sistema di chiamata FEB sapete che potete contare sull'esperienza di un'azienda Italiana certificata ISO 9001.

INDICE

FEB Care



3601/T	3603
3601/D	3603/R
3601/A	3603/A
3601/R	3604
3601/AR	3604/T
3602/M	3604/R
3602/L	3604/A
3602/S	3605/KIT
3602/PL	3605/L
3602/B	3605/R
3602/P	3605/A



10

G99

1600/GMATRIX/N	
1600/G99/N	
1600/BIG/N	1600/BIG15M
1200/G99/N	1600/RIP15
1200/RESET/N	1600/BIG15
1200/PC	1200/3C
1200/CTR/N	1200/CTR15
1163/G99	7085
1600/15	14085
1600/G15	1200/LC3/N



24

Tastiere

1200/TL1 1200/TLB2
1200/TLC1 1200/TLBC2
1200/TL2 1200/TL3
1200/TLC2 1200/TLC3



36

Quadri

Quadri a led luminosi
Quadri ripetitori a led
Quadri a cartellino



39

Segnalatori di emergenza

1200/1
1200/2
1200/3



43

Schemi di collegamento



47

Kit udienza

kit/udienza/22



54

Kit bagno disabili

kit/bagno/22



56

Condizioni generali di vendita



58







FEB CARE è un nuovissimo sistema di chiamata infermieristica wireless basato su unità display Android. È stato progettato appositamente per essere completamente flessibile, facile da installare, semplice da programmare, ma soprattutto intuitivo da usare.

Sebbene l'installazione sia semplice, CARE è un sistema progettato con molteplici funzionalità che lo rendono un sistema completo, adatto ad ogni esigenza di prevenzione, controllo, qualità della vita per gli utenti finali: segue le linee guida degli standard di sicurezza come UL (USA), EN (Europa) e HTM (Regno Unito).

Il sistema è completamente supervisionato per fornire una soluzione affidabile e duratura. Utilizzando la più recente tecnologia Lo.Ra, la portata wireless può raggiungere distanze di oltre 1, km.

Il tablet touchscreen, il vero cervello del sistema mostra a colpo d'occhio un elenco di allarmi attivi e può essere ampliato con altri TABLET, MONITOR, TV.

CARE utilizza il colore (Rosso/Ambra/Giallo) per indicare la priorità (importanza) di un allarme. Tutte le chiamate vengono visualizzate in ordine di priorità per evidenziare agli operatori la gravità di un allarme e della risposta richiesta.

Tablet e monitor

3601/T
3601/D
3601/A
3601/R
3601/AR

Controllo varchi

3604
3604/T
3604/R
3604/A

Punti di chiamata

3602/M
3602/L
3602/S
3602/PL
3602/B
3602/P

Allarme abbandono letto

3605/KIT
3605/L
3605/R
3605/A

Fuoriporta e ripetitori

3603
3603/R
3603/A



1



Fuoriporta/concentratore per dispositivi stanza

2



Ricevitore per 3 sensori letto.

3



Sensore per letto



4



Punto di chiamata da letto

5



Controllo varchi

6



Unità per schermi touch o per monitor ripetitori

TABLET E MONITOR

Art. 3601/T

Tablet-centralina del sistema di chiamata + antenna

Tablet di livello industriale con installato il software FEB Care per la gestione di un impianto di chiamata senza fili. Il software ha un'interfaccia ottimizzata per la facilità di utilizzo e la navigazione avviene in modo simile a quanto si fa con uno smartphone. Le chiamate sono mostrate con ordine di priorità con colori differenti a seconda della severità. Il sistema include un log automatico di tutte le chiamate e dei tempi di risposta che può essere visualizzato e scaricato su un dispositivo esterno.

Il tablet ha uno schermo da 10", grado di protezione IP65 ed una batteria da 8000 mAh. Sul retro sono presenti dei fori di fissaggio VESA 200x100 mm.

Dimensione schermo: 10"

Batteria: 8000 mAh

Grado di protezione IP: 65

Alimentazione: 5V-2A

Montaggio: docking station / VESA 200x100 mm



Art. 3601/T

Art. 3601/D

Docking station per tablet (opzionale)

Docking station per il tablet FEB Care: consente di ricaricarlo quando è collegato e fornisce 3 prese USB aggiuntive, ad esempio per il collegamento con display ripetitori.

Numero di porte USB: 3



Art. 3601/D

Art. 3601/A

Antenna FEB Care

Antenna per il collegamento del tablet 3601/T o dell'unità per schermi touch 3601/A con il resto di un impianto FEB Care.



Art. 3601/A

Art. 3601/R

Unità per schermi touch o per monitor ripetitori

Dispositivo di controllo su base Android con preinstallato il software FEB Care: collegato all'antenna permette il collegamento con uno schermo touch per funzionare come centrale principale del sistema, al posto del tablet. In alternativa può essere usato con l'antenna e collegato ad un normale schermo per funzionare da ripetitore delle chiamate del sistema.

Funzionalità da centrale principale o da ripetitore
Uscita HDMI per il collegamento ad un monitor esterno
Uscita audio 3.5 mm per il collegamento ad un altoparlante esterno

Alimentazione: 5V - 2A

Dimensioni: 95 x 65 x 15 mm

Peso: 110 g

Temperatura di funzionamento: 5 - 40 °C

Umidità relativa: <90%



Art. 3601/R

Art. 3601/AR

Antenna per ripetitore schermo principale

Antenna per il collegamento al sistema di un modulo 3601/R usato come ripetitore. Sono necessarie due unità di questa antenna per il collegamento di un ripetitore: un'antenna di trasmissione viene collegata ad una porta USB della centralina principale del sistema ed una seconda antenna viene collegata ad una porta USB del 3601/R. In caso di più ripetitori, è necessaria una sola antenna di trasmissione e tante antenne di ricevitore quanti sono i ripetitori.



Art. 3601/AR

PUNTI DI CHIAMATA

Art. 3602/M

Chiave magnetica

Chiave magnetica per il reset delle chiamate e degli allarmi sui moduli 3602/P, 3603 e 3604.



Art. 3602/M

Art. 3602/L

Punto di chiamata da letto

Punto di chiamata da letto senza fili. Il dispositivo ha un pulsante di chiamata, uno di reset, un interruttore per le chiamate di emergenza ed un LED di assicurazione che si accende quando viene effettuata una chiamata. Un cavo con gancio di fissaggio permette di attaccarlo ad esempio ad un letto e viene fornito con un supporto da parete per riporlo quando non in uso. Il dispositivo segnala quando le batterie sono quasi scariche.

Frequenza: 433.92MHz

Distanza massima: 100m in campo aperto

Alimentazione: 2 batterie alcaline AAA

Dimensioni: 115 x 42 x 25mm

Materiale: ABS

Peso: 85g (senza batterie)

Temperatura di funzionamento: 5°C - 40°C

Umidità relativa: <90%



Art. 3602/L

Art. 3602/S

Punto di chiamata da stanza

Punto di chiamata da parete senza fili. Il dispositivo ha un pulsante di chiamata, uno di reset ed una segnalazione acustica ed un LED di rassicurazione che si accendono quando viene effettuata una chiamata. Il dispositivo ha due fori vite per un solido montaggio a parete ed una porta RJ10 per il collegamento con un'estensione da letto. Il dispositivo segnala quando le batterie sono quasi scariche.

Frequenza: 433MHz

Distanza massima: 70m in campo aperto

Alimentazione: 2 batterie CR2477 agli ioni di litio

Durata approssimativa delle batterie: ~3 anni

Dimensioni: 85 x 85 x 60mm

Materiale: ABS

Peso: 130g

Temperatura di funzionamento: 5°C - 40°C

Umidità relativa: <95%



Art. 3602/S

Art. 3602/PL

Estensione letto per chiamata da stanza

Estensione da letto per il punto di chiamata senza fili da parete. Questo dispositivo ha un pulsante di chiamata ed un LED rosso di rassicurazione che si accende quando viene effettuata una chiamata. Si collega al punto da parete con un cavo con connettore RJ10 ed un secondo connettore sfilabile evita rotture in caso venga strappato. Incluso nella confezione un supporto da parete.

Dimensioni: 120 x 50 x 25 mm (solo dispositivo)

Materiale: ABS

Peso: 160g (con cavo e supporto da parete)

Temperatura di funzionamento: 5°C - 40°C

Umidità relativa: <85%



Art. 3602/PL

Art. 3602/B

Punto di chiamata da bagno

Punto di chiamata da bagno senza fili. Il dispositivo ha un pulsante di chiamata ed un doppio tirante per chiamata da terra con cavo lungo 1.5 m. Include un comando di reset ed una segnalazione acustica con LED di rassicurazione che si accendono quando viene effettuata una chiamata. Il dispositivo ha due fori vite per un solido montaggio a parete ha grado di protezione IP65 per l'utilizzo ad esempio in una doccia. Il dispositivo segnala quando le batterie sono quasi scariche.

Grado di protezione IP: IP65

Frequenza: 433MHz

Distanza massima: 70m in campo aperto

Alimentazione: 2 batterie CR2477 agli ioni di litio

Durata approssimativa delle batterie: ~3 anni

Dimensioni: 85 x 85 x 60mm

Materiale: ABS

Peso: 130g

Temperatura di funzionamento: 5°C - 40°C

Umidità relativa: <95%



Art. 3602/B

Art. 3602/P

Chiamata da polso

Punto di chiamata individuale, da portare sul polso o appeso al collo. Il paziente lo può utilizzare per attivare una chiamata sulla centralina FEB Care e la chiamata può essere personalizzata con il nome del paziente. Il reset può essere fatto tramite la chiave magnetica FEB Care ed ha livello di impermeabilità IP65.

Frequenza: 433.92MHz

Distanza massima: 50 m in campo aperto

Alimentazione: batteria 3V, CR2450 agli ioni di litio

Durata della batteria: 1-2 anni

Dimensioni: 46 x 34 x 13 mm

Materiale: ABS + PC

Peso: 25g

Temperatura di funzionamento: 5 - 40°C

Umidità relativa <100%



Art. 3602/P

FUORIPORTA & RIPETITORI

Art. 3603

Fuoriporta/concentratore per dispositivi stanza

Questo modulo è un segnalatore acustico luminoso con LED rossi e LED bianchi e permette di distinguere visivamente tra chiamata stanza e chiamata bagno. Funziona anche da ripetitore di segnale per tutti i dispositivi di chiamata a cui viene collegato ed inoltra il loro segnale alla centralina FEB Care. È predisposto per l'alimentazione a batterie oppure con un alimentatore esterno. È fornito con un supporto per il montaggio a parete.

Frequenza: 433MHz, 435MHz

Distanza massima: 50 m (433MHz), 1000 m (435MHz) in campo aperto

Alimentazione: 12 VDC - 800 mA, oppure 6 batterie alcaline tipo C

Durata batterie: 2-3 anni in standby

Dimensioni: 160 x 110 x 60 mm

Materiale: ABS

Peso: 300g (senza batterie)

Temperatura di funzionamento: 5 - 40 °C

Umidità relativa: <85%



Art. 3603



Art. 3603/R

Ripetitore per fuoriporta

Ripetitore del segnale dei fuoriporta FEB Care, che inoltra alla centralina principale del sistema. Non fornisce allarme acustico o visivo quando viene inoltrata una chiamata. Supporta l'alimentazione sia a batterie che 12VDC da alimentatore, ma si consiglia l'utilizzo a batteria solo come soluzione di backup.

Frequenza: 435MHz

Distanza massima: 1000 m in campo aperto

Alimentazione: 12 VDC - 800 mA, oppure 6 batterie alcaline tipo C

Durata batterie: 2-3 anni in standby

Dimensioni: 160 x 110 x 60 mm

Materiale: ABS

Peso: 300g (senza batterie)

Temperatura di funzionamento: 5 - 40 °C

Umidità relativa: <85%



Art. 3603/R

Art. 3603/A

Alimentatore per fuoriporta

Alimentatore 12VDC - 800mA per i fuoriporta ed i ripetitori fuoriporta

Uscita: 12VDC - 800mA



Art. 3603/A

CONTROLLO VARCHI

Art. 3604

Controllo varchi

Questo sistema di controllo porte permette di attivare un allarme quando una persona non autorizzata si avvicina ed apre la porta monitorata. Include diverse funzioni avanzate, come:

- La possibilità di chiudere preventivamente una porta dotata di elettroserratura quando una persona non autorizzata si trova nelle vicinanze della porta;
- Far suonare un allarme quando una porta rimane aperta troppo a lungo;
- Permette agli infermieri di scortare un paziente attraverso la porta senza che scatti l'allarme;
- Modalità di allarme speciale per avvisare ogni volta che la porta viene aperta, anche senza aver rilevato persone non autorizzate;
- Uscita a relè per l'integrazione con un allarme esterno o supplementare;
- Possibilità di impostare il funzionamento come master o slave, per coprire anche porte molto ampie

con due sensori.

Il controllo varchi può funzionare da solo o come parte di un sistema di chiamata FEB Care.

I LED di stato presenti nel dispositivo permettono di individuare facilmente lo stato di allarme, pre-allarme o reset del controllo varchi.

Il sistema funziona in abbinamento al trasmettitore da polso, che viene indossato dai pazienti che non possono uscire senza autorizzazione, alla chiave di reset magnetico e al reset remoto per il controllo varchi.

Frequenze: 20kHz, 433MHz

Alimentazione: 12VDC - 2A

Distanza massima di pre-allarme: 3m

Distanza massima di allarme: 3m

Relè per elettroserratura: max 2A-24V

Relè per allarme esterno: max 2A-24V



Art. 3604

Art. 3604/T

Trasmettitore da polso per controllo varchi

Trasmettitore da polso indossato dai pazienti: invia un segnale al controllo varchi quando chi lo indossa si avvicina. Funziona a batterie, con durata di circa 1 anno. Fornito con cinturino in finta pelle, può essere utilizzato anche con i bracciali ospedalieri anti-strappo. Quando le batterie sono quasi scariche, il trasmettitore invia un messaggio di avviso quando si trova nel raggio di rilevamento del controllo accessi.

Alimentazione: 1 batteria CR2450 agli ioni di litio
Frequenze: 924.5 MHz, 868.7 MHz



Art. 3604/T

Art. 3604/R

Reset remoto per controllo varchi

Questo trasmettitore permette di bypassare l'allarme del controllo accessi, quando un infermiere deve portare fuori un paziente che indossa il trasmettitore di allarme. In aggiunta, questo dispositivo consente di resettare da remoto l'allarme del controllo varchi, senza doversi recare sul posto, come quando invece si usa la chiave magnetica.

Alimentazione: 1 batteria CR2477 agli ioni di litio
Frequenze: 924.5 MHz, 868.7 MHz



Art. 3604/R

Art. 3604/A

Alimentatore per controllo varchi

Alimentatore per controllo varchi

Uscita: 12VDC - 3A



Art. 3604/A



Scatola kit

Kit 3605/KIT

Kit abbandono letto con sensore letto e ricevitore per 3 sensori letto

Questo kit permette di controllare la presenza a letto di un paziente ed emette un allarme sonoro appena si dovesse alzare.

Il kit è composto da:

- **Sensore sotto materasso:** rileva la presenza a letto del paziente e funziona sotto la maggior parte dei materassi. Lavora in abbinamento alla ricevente e può rilevare sia quando il paziente si è alzato dal letto, sia, con la funzionalità "Early Alert", anche quando è ancora sul bordo del materasso in procinto di alzarsi. La durata di questo sensore è 2 anni, al termine dei quali deve essere sostituito.

- **Ricevente per 3 sensori letto:** riceve il segnale di presenza a letto dal sensore e permette di gestire fino a 3 sensori indipendenti. Incorpora 3 LED che mostrano la presenza a letto ed un allarme acustico che avvisa quando un paziente si è alzato. Questo modulo può essere usato da solo, oppure può essere collegato al sistema senza fili FEB Care o ad un concentratore di camera del sistema filare G99. È possibile avere sia un'alimentazione a batteria, che un'alimentazione fissa a 6V. Il volume dell'allarme è regolabile ed è anche possibile impostare il dispositivo con un ritardo di tempo per quei pazienti che hanno mobilità limitata e possono ad esempio andare in bagno in autonomia. È inoltre presente un bottone di pausa per quando si deve rifare il letto del paziente.



Art. 3605/L



Art. 3605/R

ALLARME ABBANDONO LETTO

Art. 3605/L

Sensore per letto

Sensore sotto materasso per attivare un avviso quando il paziente esce dal letto, funziona sotto la maggior parte dei materassi. Funziona in abbinamento alla ricevente e può essere collegato al sistema di chiamata senza fili FEB Care, al sistema filare G99 e anche come kit di monitoraggio indipendente. La durata di questo prodotto è 2 anni, al termine dei quali deve essere sostituito.

Materiale: PVC e PET
 Dimensioni: 760 x 250 mm
 Peso netto: 635 g
 Temperatura di funzionamento: 5 - 40 °C
 Peso operativo: 30 - 200 kg
 Pulizia consigliata: Soluzione 1:100 di candeggina per uso domestico (5,25-6,15% ipoclorito di sodio)



Art. 3605/L

Art. 3605/R

Ricevitore per 3 sensori letto.

Ricevente per i sensori sotto-materasso: permette di gestire fino a 3 sensori indipendenti. Tramite 3 LED di stato permette di monitorare quando i pazienti sono sdraiati a letto ed incorpora un allarme acustico per sapere quando un paziente si è alzato. Questo modulo può essere usato da solo, oppure può essere collegato al sistema senza fili FEB Care o ad un concentratore di camera del sistema filare G99. È possibile avere sia un'alimentazione a batteria, che un'alimentazione fissa a 6V. Il volume dell'allarme è regolabile ed è anche possibile impostare il dispositivo con un ritardo di tempo per quei pazienti che hanno mobilità limitata e possono ad esempio andare in bagno in autonomia. È inoltre presente un bottone di pausa per quando si deve rifare il letto del paziente.

Frequenze: 434.4 MHz

Distanza massima: 8m in linea d'aria

Alimentazione: 6VDC - 300mA oppure 3 batterie alcaline tipo AA

Durata batterie: 6 mesi (stimata)

Dimensioni: 120 x 83 x 35 mm

Materiale: ABS

Peso netto: 210g

Temperatura di funzionamento: 5 - 40°C

Umidità relativa: <85%



Art. 3605/R

Art. 3605/A

Alimentatore per ricevitore per 3 sensori letto

Alimentatore 6VDC - 300mA per il ricevitore collegabile a 3 sensori letto

Uscita: 6VDC - 300mA



Art. 3605/A



G99

Il sistema Guardian 99 consente di realizzare impianti di segnalazione fino a 99 chiamate. Si compone di una unità master con display (a 2 cifre sia da incasso che da parete, o alfanumerico a 13 cifre solo da parete) e da un numero di concentratori di camera variabile a seconda del numero di chiamate da effettuare.

La caratteristica fondamentale di questo nuovo sistema di segnalazione è la capacità di autoprogrammazione dell'intera rete. L'unità master riconosce da sola quante unità di chiamata sono presenti nell'impianto e le codifica con una numerazione progressiva, senza micro-codifiche individuali e senza bisogno di laboriose programmazioni, nè iniziali e neppure di espansione della rete.

Tutto il sistema è alimentato da un unico trasformatore 12VAC ed è predisposto per il collegamento con quadri ripetitori di grandi dimensioni e con segnalatori acustici e luminosi esterni. I collegamenti sono realizzati tramite un cavetto a 4 poli (2 poli per l'alimentazione, 2 poli per i dati).

Art. 1600/GMATRIX/N

Display da parete

Unità display alfanumerico di corsia di tipo master / slave , per la visualizzazione e la notifica delle chiamate, da abbinare alla gamma G99. Contenitore realizzato in metallo, verniciato con polveri epossidiche di colore bianco ghiaccio e corredato di accessorio per il fissaggio a parete o a soffitto.

Il collegamento all'impianto avviene tramite sistema a Bus costituito da due conduttori per la linea dati (A-B) e due conduttori per la linea di alimentazione che deve essere comune a tutto l'impianto e proporzionati per il massimo assorbimento. L'unità può essere configurata nell'impianto sia come quadro principale (master) e sia come quadro ripetitore (slave).

Il sistema di visualizzazione alfanumerica consente di realizzare:

- Chiamata, tramite pulsante, con segnale ottico permanente ed acustico intermittente.
- Visualizzazione del messaggio corrispondente sul "Quadro Display" posto in luogo presidiato.
- Visualizzazione ciclica delle chiamate contemporaneamente attive
- Autoprogrammazione dell'intero impianto.
- Possibilità di ripetizione delle chiamate su altri quadri della serie G99

- Contatto ausiliario per pilotaggio di altri dispositivi di segnalazione.
- Cablaggio dell'impianto con sistema a Bus (2+2).
- Possibilità di effettuare impianti fino a 99 chiamate utilizzando un unico display.
- Regolazione e visualizzazione dell'ora attuale.
- Possibilità di tacitazione della segnalazione acustica.
- Personalizzazione, tramite programmazione con dip-switch oppure con un dispositivo Android, delle etichette di chiamata.

Caratteristiche tecniche

- Tensione di alimentazione: 12Vac
- Corrente di assorbimento: 400mA
- Numero max di caratteri: Dieci
- Altezza carattere: 35mm
- Visibilità: Oltre 10mt
- Intensità allarme acustico: 40dB a 30cm
- Contatto in uscita: Tipo N/O 1A - 250V
- Angolo di visualizzazione : 150°
- Temperatura di funzionamento: 0°C + 40° C
- Contenitore in lamiera di acciaio verniciato a polveri epossidiche.
- Dimensioni: 330,0 x 100,0 x 55,0
- Peso: 1,5Kg
- Fissaggio: a parete o a soffitto con staffa in dotazione.

CONFEZIONE: 1 Pz



art. 1600/GMATRIX/N

G99

Art. 1600/G99/N

Quadro digitale Guardian 1-99 chiamate - Incasso scatola 503

- Chiamata tramite pulsante, con segnale ottico ed acustico permanente incorporato (buzzer).
- Visualizzazione del numero chiamate sul display.
- Visualizzazione ciclica delle chiamate contemporaneamente attive.
- Auto-programmazione dell'intero impianto.
- Possibilità di ripetizione delle chiamate su altri quadri display ripetitori.
- Contatto ausiliario per singola unità concentratore, per pilotaggio di altri dispositivi ausiliari di segnalazione.
- Cablaggio dell'impianto con sistema a bus con cavetto a 2 coppie di poli.
- Visualizzazione di 99 chiamate per ogni unità master con display.
- Alloggiamento dell'unità display dei concentratori in scatole 503.

Dimensioni: 123,5 x 84,0 x P 37,0 mm

Alimentazione 12VAC-5W

CONFEZIONE: 1 Pz



art. 1600/G99/N

Art. 1600/BIG/N

Display grande per G99 - da esterno

- Altezza cifre 135 mm
- Angolo visuale 150°
- Alimentazione 12VAC, 6W
- Dimensioni 275x240x55 mm
- Peso 1 KG, cabinet in abs

Utilizzabile sia come unità principale che come ripetitore in impianto di chiamata con 1600/G99. Max. 99 chiamate, allarme ottico ed acustico, autoprogrammazione dell'intero impianto, cablaggio seriale a 4 fili.

Dimensioni: 278,0 x 240,0 x P 74,0 mm

CONFEZIONE: 1 Pz

— 26



art. 1600/BIG/N

Art. 1200/G99/N

Concentratore di camera per G99

- Alimentazione 12VAC
- Potenza assorbita max 1W
- Dimensioni: 80,0 x 50,0 x 20,0 mm
- Ritardo trasmissione segnale: 0,02 sec.

Unità interfaccia per impianto di segnalazione G99. Genera un codice di riconoscimento univoco nel sistema. Trasmette i segnali di chiamata e di reset all'unità centrale. Può azionare, con un contatto pulito NO, dei dispositivi aggiuntivi di segnalazione locale: lampade spia, buzzer, suonerie, art. 1200/2 che richiedono max. 2A. Per le ridotte dimensioni, può essere inserito in una scatola di derivazione o nel testaletto.

Dimensioni: 80,0 x 51,0 x P 23,0 mm

CONFEZIONE: 1 Pz

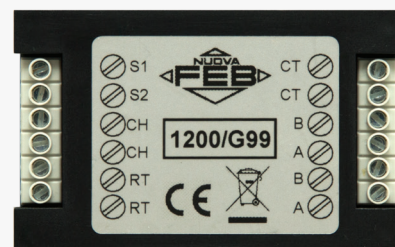

art. 1200/G99/N

Art. 1200/RESET/N

Unità reset generale per G99

- Alimentazione 12VAC
- Potenza assorbita max 1W
- Dimensioni: 80,0x50,0x20,0mm
- Ritardo trasmissione segnale: 0,02sec.

Unità interfaccia per impianto di segnalazione G99. Genera un segnale di reset generale di tutte le chiamate ricevute nel sistema. Si può utilizzare da solo o in aggiunta al reset di camera generato dai concentratori di camera, ma non resetta i segnalatori fuori porta. Per le ridotte dimensioni, può essere inserito in una scatola di derivazione.

CONFEZIONE: 1 Pz



art. 1200/RESET/N

CALCOLO RITARDO SEGNALE

Il flusso dei dati tra i concentratori e l'unità principale, subisce un ritardo che dipende dal numero dei dispositivi attraversati. Il ritardo è massimo tra l'ultimo concentratore e l'unità principale, pari quindi a $R=N \times 0,02$ sec.

Esempio: Impianto per 50 camere $R=50 \times 0,02=1,0$ sec.

DIMENSIONAMENTO CAVI

• Segnale: fino a 50 m utilizzare doppino semplice di sezione 0,30/0,50 mm²; oltre 50 m, doppino schermato di sezione 0,50 mm².

• Alimentazione: sezione calcolata secondo la formula pratica $S=N \times 0,015$, dove S è la sezione in mm² e N è il numero dei concentratori.

Esempio: impianto per 50 camere $S=50 \times 0,015=0,75$ mm²



Art. 1200/PC/N

Interfaccia di collegamento a PC per G99

- Descrizione libera testuale delle chiamate
- Collegamento a USB
- Software di gestione incluso su cd
- Richiede Windows 7
- Alimentazione 12VAC, 1W
- Dimensioni 85 x 50 x 20 mm (per scatola derivazione)

Visualizza su schermo PC le chiamate all'unità 1600/G99

Dimensioni: 80,0 x 51,0 x P 23,0 mm

CONFEZIONE: 1 Pz

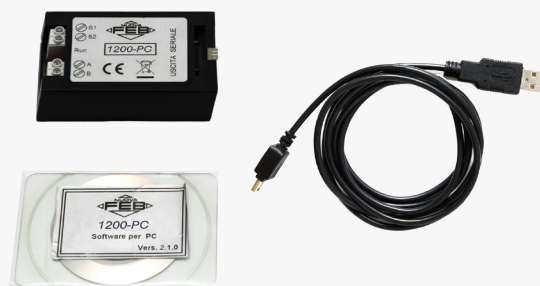

art. 1200/PC/N

Art. 1200/CTR/N

Interfaccia per segnalazione supplementare sistema G99

- Max. Corrente 2A
- Alimentazione 12VAC, 1W
- Dimensioni 85x50x20 mm (per scatola derivazione)

Ogni chiamata rilevata aziona contatto n/o fino a reset. Permette azionamento di suonerie, lampade spia, buzzer aggiuntivi.

Dimensioni: 80,0 x 51,0 x P 23,0 mm

CONFEZIONE: 1 Pz



art. 1200/CTR/N

Art. 1163/G99

Trasformatore barra DIN/parete per G99 - 4 moduli Din

La potenza assorbita dall'impianto, espressa in VA, si calcola secondo la formula pratica $P=N \times 2$, dove N è il numero dei concentratori. Esempio: Impianto per 50 concentratori $P=50 \times 2=100VA$. Secondo gli spazi disponibili, per raggiungere la potenza necessaria calcolata sopra, è possibile sia utilizzare più trasformatori con il secondario in parallelo, sia un unico trasformatore.

230V/12V - 63VA - 5.2A - 50/60 Hz

Dimensioni: 72,0 x 115,0 x P 61,0 mm

CONFEZIONE: 1 Pz



art. 1163/G99

Art. 1200/LC3/N

Segnalatore di emergenza acustico/luminoso rosso-verde-bianco con concentratore di camera integrato per quadri serie G99

Alimentazione: 12 VAC tramite trasformatore di sicurezza
 Consumo: 2W
 Segnalazione luminosa: Power LED alta luminosità rosso, verde e bianco
 Segnalazione acustica: n.1 buzzer piezo con potenza acustica di 60dB ad 1m.

12V AC

CONFEZIONE: 1 Pz

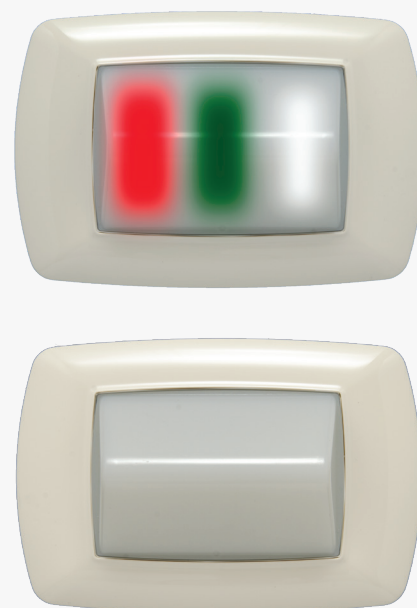

art. 1200/LC3/N

Segnalatore ottico/acustico elettronico adatto a realizzare una segnalazione di emergenza tramite l'emissione di un suono intermittente e di una tripla indicazione luminosa alternata, fornendo la possibilità di diversificare la segnalazione luminosa in funzione del tipo di intervento da eseguire. Questo dispositivo integra al suo interno un concentratore di camera, con indirizzo fisico auto programmabile, che consente la gestione di tutte le attività di camera e l'invio delle segnalazioni sul bus di reparto al quadro digitale di segnalazione numerica Art. 1600/G99 (vedi schema allegato).

PRINCIPI DI FUNZIONAMENTO

DISPOSITIVO A FUNZIONAMENTO AUTONOMO

PULSANTE DI CHIAMATA CAMERA:

Aziona l'allarme acustico/luminoso della centralina e

accende il LED rosso di indicazione stanza chiamata.

PULSANTE DI CHIAMATA BAGNO

Aziona l'allarme acustico/luminoso della centralina e accende il LED bianco di indicazione allarme bagno.

PULSANTE DI RESET

Prima pressione: resetta la centralina, spegne il LED rosso o bianco ed accende il LED verde di indicazione presenza infermiere nella stanza.

Seconda pressione: spegne il LED verde e resetta l'impianto di chiamata.

Il pulsante di chiamata è sempre abilitato.

Il pulsante di reset viene abilitato solo dal pulsante di chiamata.

Dispositivo progettato in accordo alla norma: DIN VDE 0834-1

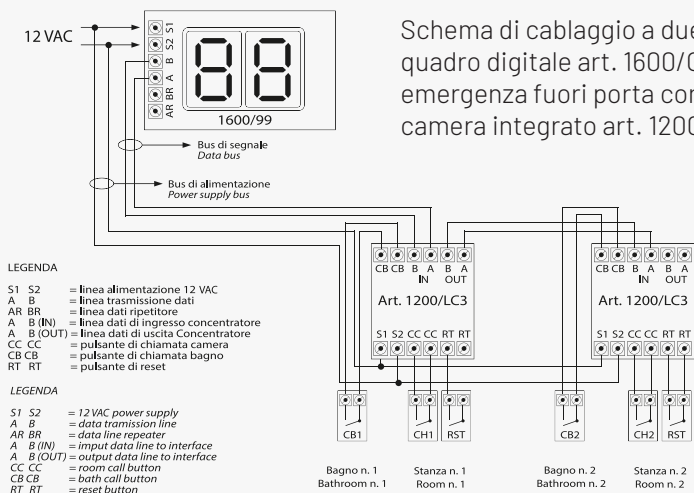

N. B. = Controllare la giusta corrispondenza dei cavi di segnale.
 Check the correct position of data cables

GUARDIAN 2 FILI

Guardian consente di realizzare impianti fino a 15 chiamate utilizzando soltanto 2 conduttori. Guardian inoltre permette di personalizzare a richiesta il numero di chiamate ampliando i campi di applicazione sino a 90 chiamate.

PRINCIPALI CARATTERISTICHE

- Chiamata tramite pulsante con segnalazione acustico/luminosa permanente.
- Visualizzazione del numero corrispondente su display.
- Memorizzazione delle chiamate contemporanee in

attesa e visualizzazione delle medesime tramite led.

- Scorrimento progressivo chiamate in attesa dopo reset precedente.
- Reset generale dal quadro e reset da singola chiamata con art. 1200/3C.
- Contatto ausiliario a bordo quadro 8A.
- Batteria tampone a bordo quadro autonomia 30 min.

TUTTE LE CONFEZIONI INCLUDONO

La confezione include la centrale di controllo e le microcodifiche necessarie per realizzare un impianto da 15 chiamate.

Art. 1600/15

Guardian 15 chiamate per barra DIN

CARATTERISTICHE TECNICHE

- Alimentazione 230V AC.
- Potenza assorbita 10W
- 6 moduli DIN
- Autonomia in assenza di rete 30 minuti
- Scatola in policarbonato autoestinguente V2
- RONZATORE INCLUSO

230V AC

CONFEZIONE: 1 Pz



art. 1600/15

G15

Art. 1600/G15

Quadro digitale Guardian 1-15 chiamate - incasso scatola 503

CARATTERISTICHE TECNICHE

- Alimentazione 12V AC.
- Potenza assorbita 2W
- Alloggiato in scatola muro 503
- Memoria permanente chiamate
- Box in PC autoestinguente V2

- RONZATORE INCLUSO

12V AC

CONFEZIONE: 1 Pz



art. 1600/G15

Art. 1600/BIG15M

Quadro digitale Guardian 1-15 chiamate da parete

CARATTERISTICHE TECNICHE

- Alimentazione 12V AC.
- Potenza assorbita 6W
- Fissaggio a parete
- Memoria permanente
- Corpo in ABS
- Dimensioni 275x240x55mm
- Altezza cifre: 135 mm
- Peso: 1kg
- Inclusa interfaccia G15-IMB
- Ronzatore intermittente incluso
- Ripetitore per 1600/BIG15M

12V AC

CONFEZIONE: 1 Pz



art. 1600/BIG15M

QUADRI RIPETITORI PER GUARDIAN 15

Art. 1600/RIP15

Quadro ripetitore per Guardian 1-15 chiamate - incasso scatola 503

CARATTERISTICHE TECNICHE

- Alimentazione 12V AC.
- Potenza assorbita 2W
- Alloggiato in scatola muro 503
- Memoria permanente chiamate
- Box in PC autoestinguente V2
- RONZATORE INCLUSO

12V AC

CONFEZIONE: 1 Pz



art. 1600/RIP15

Art. 1600/BIG15

Quadro ripetitore Guardian 1-15 chiamate da parete

CARATTERISTICHE TECNICHE

- Alimentazione 12V AC.
- Potenza assorbita 6W
- Fissaggio a parete
- Memoria permanente
- Corpo in ABS
- Dimensioni 275x240x55mm
- Altezza cifre: 135 mm
- Peso: 1kg
- Inclusa interfaccia G15-IMB

12V AC

CONFEZIONE: 1 Pz



art. 1600/BIG15

INTERFACCIA PER SISTEMI DI CHIAMATA ANALOGICO – DIGITALI

Art. 1200/3C

Interfaccia analogico/digitale per sistemi di chiamata

Dispositivo elettronico che consente di comandare segnalatori acustico-luminosi (cod. 1200/2) direttamente da impianti di chiamata digitali a bus (centralina Guardian o similari) o analogici (quadri a cartellino cadente). Gli impianti di chiamata digitali o bus o analogici a cartellino cadente non consentono il comando diretto per le segnalazioni acustico/luminose FUORI PORTA (tipo cod. 1200/2) proprio per il loro particolare tipo di impianto. Il dispositivo risolve questo inconveniente in quanto ha gli ingressi totalmente

isolati dalle uscite e quindi la sua integrazione in questi particolari impianti diventa trasparente.

Caratteristiche tecniche

- Alimentazione: 12V AC. Out max: 3A 12V - 1A 230V
- Potenza assorbita: 1W.
- Misure: 80 x 50 x 20 mm
- Alloggiato in contenitore plastico
- Predisposto per alloggiamento in scatola incasso 503

CONFEZIONE: 1 Pz

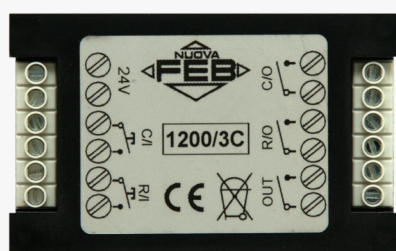

art. 1200/3C

Esempio applicativo

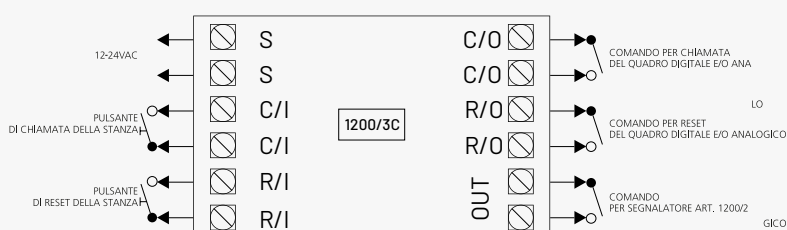

Art. 1200/CTR15

Interfaccia per segnalazione supplementare sistema G15

Ogni chiamata rilevata aziona contatto n/o fino a reset. Permette azionamento di suonerie, lampade spia, buzzer aggiuntivi.

Caratteristiche tecniche

- Max corrente 2A
- Alimentazione 12VAC, 1W
- Dimensioni: 85 x 50 x 20 mm (per scatola derivazione)

CONFEZIONE: 1 Pz



art. 1200/CTR15

Esempio applicativo

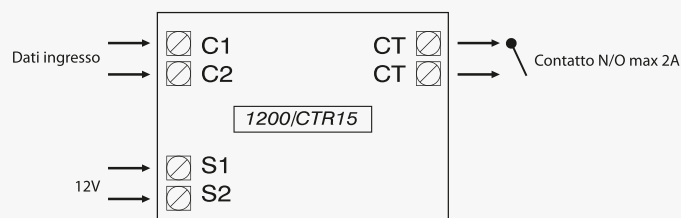

PRESE PER TASTIERE

Art. 7085

Connettore DIN 7 poli

Serie Flat: P = 23 mm

CONFEZIONE: 1 Pz



art. 7085

Art. 14085

Connettore DIN 7 poli

Disponibile anche per serie TL e Laser

Serie Flexi: P = 21 mm

CONFEZIONE: 1 Pz



art. 14085



art. 14085/TEC

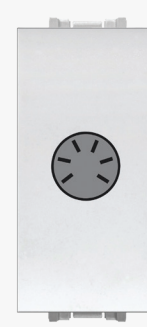

art. 14085/WH

Colori



TEC

WH

TASTIERE

TASTIERE

Art. 1200/TL1

Tastiera senza connettore - 1 tasto chiamata - IP43

12/24V AC

L cavo = 1500 mm

CONFEZIONE: 1 Pz



art. 1200/TL1

Art. 1200/TLC1

Tastiera con connettore - 1 tasto chiamata - IP43

12/24V AC

L cavo = 1500 mm

CONFEZIONE: 1 Pz



art. 1200/TLC1

Art. 1200/TL2

Tastiera senza connettore - 1 tasto chiamata - 1 tasto luce stanza - IP43

12/24V AC

L cavo = 1500 mm

CONFEZIONE: 1 Pz



art. 1200/TL2

Art. 1200/TLC2

Tastiera con connettore - 1 tasto chiamata - 1 tasto luce stanza - IP43

12/24V AC

L cavo = 1500 mm

CONFEZIONE: 1 Pz



art. 1200/TLC2

Art. 1200/TLB2

Tastiera senza connettore - 1 tasto chiamata braille - 1 tasto luce stanza - IP54

12/24V AC

L cavo = 1500 mm

CONFEZIONE: 1 Pz



art. 1200/TLB2

Art. 1200/TLBC2

Tastiera con connettore - 1 tasto chiamata braille - 1 tasto luce stanza - IP54

12/24V AC

L cavo = 1500 mm

CONFEZIONE: 1 Pz

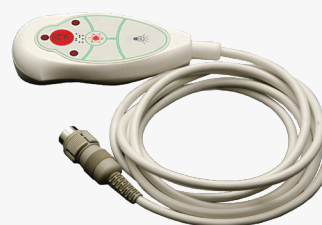

art. 1200/TLBC2



TASTIERE ANTIBATTERICHE

Art. 1200/TL3

Tastiera senza connettore 3 comandi - IP67

12/24V AC

L cavo = 2 m

CONFEZIONE: 1 Pz



art. 1200/TL3

Art. 1200/TLC3

Tastiera con connettore 3 comandi - IP67

12/24V AC

L cavo = 2 m

CONFEZIONE: 1 Pz



art. 1200/TLC3

- Pulsantiera a 3 comandi: uno per la chiamata personale medico e di servizio per reparti di degenza pazienti di enti ospedalieri, cliniche e case di cura e due per le accensioni luci visita e ambiente.
- Corpo in policarbonato, viti di chiusura non a vista e segnalazione tramite membrana disegnata con simbologie studiate per una facile interpretazione.
- Design ergonomico per una facile impugnatura e una facile pulizia.
- Questa tastiera può essere dotata di differenti connettori e di diodo led per la rassicurazione di avvenuta chiamata. La tastiera può avere la membrana colorata di verde, blu o arancio.

ISO 22196:2011 Certificata con test antibatterico
Compatibile con le serie precedenti
Resistente alla polvere e all'acqua con un grado di protezione IP67
Colorazione della membrana personalizzabile.

QUADRI A LED LUMINOSI

Equipaggiati con lampade tecnologia LED a basso assorbimento (0,5W canale) e dotati di una completa serie di accessori, i quadri serie 1200 e 1201 sono ideali per la maggior parte delle applicazioni in ottemperanza delle normative vigenti.

Principali caratteristiche

- Numero chiamate sino a 24 sullo stesso quadro e possibilità di ampliamento a più quadri progressivi sino a 99 .
- Allarme acustico intermittente permanente ed uscita per allarme acustico supplementare.
- Reset generale e da singola stanza.
- Contatti per raggruppamento chiamate da singola stanza.
- Uscita dedicata per collegamento segnalatori luminosi da stanza cod. 1200/1 ed acustico/luminosi cod. 1200/2.
- Uscita di collegamento per quadri ripetitori.
- Uscita per alimentazione batteria tampone.

Caratteristiche tecniche

- Alimentazione universale in bassa tensione 12-30V AC.
- Uscita 12V, 1.5A per alimentazione batteria tampone di emergenza (non fornita).
- Uscita segnale (S)=50mA MAX per suoneria supplementare elettronica esterna.
- Reset generale dal quadro e reset da singola chiamata.
- Uscita segnale ripetitore (S1-Sn)=50 mA MAX per singolo canale.
- Uscita contatti puliti (A1-An)= 5A MAX per singolo canale, per segnalatori acustici/luminosi o ripetitori.

• Consumo per singolo canale attivato 50mA.
Per un corretto dimensionamento dei trasformatori da abbinare a seconda delle applicazioni riportiamo le seguenti regole:

- Per l'alimentazione dei quadri fino a 12 chiamate più un quadro ripetitore usare un trasformatore cod. 1140.
- Per l'alimentazione dei quadri fino a 24 chiamate più un quadro ripetitore usare un trasformatore cod. 1163.
- Per l'alimentazione dei quadri luminosi più i relativi segnalatori di emergenza ospedaliera, utilizzare la seguente formula empirica per il calcolo della potenza in VA del trasformatore:
 $P = 2 \times N_c(VA)$, dove N_c = numero di chiamate (o segnalatori).

Esempio 1

Si voglia calcolare la potenza del trasformatore di alimentazione di un impianto di segnalazione in un reparto di degenza costituito da:

- 02 QUADRI LUMINOSI DA 24 CHIAMATE
 - 48 SEGNALATORI DI EMERGENZA OSPEDALIERA
- $P = 2 \times 48 = 96VA$ arrotondare alla potenza normalizzata = 100VA

Per l'alimentazione di eventuali quadri ripetitori supplementari aggiungere alla potenza complessiva del trasformatore altri 0,7VA per ogni chiamata dei quadri ripetitori.

Esempio 2

All'impianto dell'esempio precedente si voglia aggiungere altri 2 quadri ripetitori da 24 chiamate, si avrà quindi $48 \times 0,7 = 33,6 VA$.

Aggiunti alla potenza del trasformatore dell'esempio 1, otterremo:

$P = 96 + 33,6 = 129,6VA$ arrotondando avremo 130VA.

QUADRI

Quadri da incasso

	Articolo	N. chiamate	File	A	B	C	Confezione	Consumo
	1200/4	4	1	218	110	50	1	5,0 VA
	1200/6	6	1	268	110	50	1	7,0 VA
	1200/8	8	1	318	110	50	1	8,0 VA
	1200/10	10	1	368	110	50	1	9,0 VA
	1200/12	12	1	418	110	50	1	10,0 VA
	1200/16	16	2	318	190	50	1	13,0 VA
	1200/20	20	2	368	190	50	1	15,0 VA
	1200/24	24	2	418	190	50	1	17,0 VA

Quadro segnalatore a led luminosi da incasso

12-30 VAC

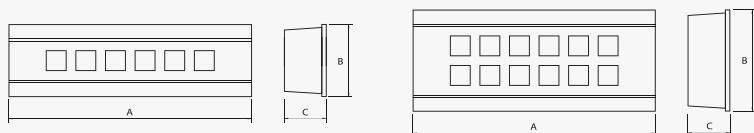

Quadri da parete

	Articolo	N. chiamate	File	A	B	C	Confezione	Consumo
	1201/4	4	1	218	110	50	1	5,0 VA
	1201/6	6	1	268	110	50	1	7,0 VA
	1201/8	8	1	318	110	50	1	8,0 VA
	1201/10	10	1	368	110	50	1	9,0 VA
	1201/12	12	1	418	110	50	1	10,0 VA
	1201/16	16	2	318	190	50	1	13,0 VA
	1201/20	20	2	368	190	50	1	15,0 VA
	1201/24	24	2	418	190	50	1	17,0 VA

Quadro segnalatore a led luminosi da parete

12-30 VAC

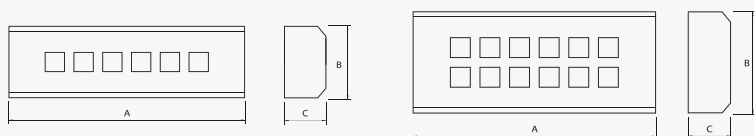

QUADRI RIPETITORI A LED

I quadri ripetitori si utilizzano per replicare in altri locali di controllo soltanto le segnalazioni acustiche e luminose. Sono collegabili al quadro principale tramite gli appositi ingressi e hanno le medesime dimensioni dei principali. Possono essere collegati più quadri ripetitori al principale.

La serie di trasformatori FEB Elettrica è particolarmente studiata per l'alimentazione dei quadri. Scegliere quello più adatto alle vostre esigenze. La serie di suonerie FEB Elettrica è particolarmente studiata per l'abbinamento con i quadri. Scegliere quella adatta alle vostre esigenze.

Quadri da incasso

	Articolo	N. chiamate	File	A	B	C	Confezione	Consumo
	1200RIP/4	4	1	218	110	50	1	5,0 VA
	1200RIP/6	6	1	268	110	50	1	7,0 VA
	1200RIP/8	8	1	318	110	50	1	8,0 VA
	1200RIP/10	10	1	368	110	50	1	9,0 VA
	1200RIP/12	12	1	418	110	50	1	10,0 VA
	1200RIP/16	16	2	318	190	50	1	13,0 VA
	1200RIP/20	20	2	368	190	50	1	15,0 VA
	1200RIP/24	24	2	418	190	50	1	17,0 VA

Quadro ripetitore a led luminosi da incasso

12 VAC

Quadri da parete

	Articolo	N. chiamate	File	A	B	C	Confezione	Consumo
	1201RIP/4	4	1	218	110	50	1	5,0 VA
	1201RIP/6	6	1	268	110	50	1	7,0 VA
	1201RIP/8	8	1	318	110	50	1	8,0 VA
	1201RIP/10	10	1	368	110	50	1	9,0 VA
	1201RIP/12	12	1	418	110	50	1	10,0 VA
	1201RIP/16	16	2	318	190	50	1	13,0 VA
	1201RIP/20	20	2	368	190	50	1	15,0 VA
	1201RIP/24	24	2	418	190	50	1	17,0 VA

Quadro ripetitore a led luminosi da parete

12 VAC

Accessori		1500/00 Cartellino neutro per quadri luminosi		1500/01 Cartellino serigrafato per quadri luminosi

QUADRI A CARTELLINO

I quadri a cartellino cadente si utilizzano nei casi in cui sia richiesto un minimo assorbimento.

Alimentabili a 12V, sono disponibili sia in versione da incasso che da esterno e da 4 a 24 chiamate.
Buzzer incluso.

TRASFORMATORI CONSIGLIATI

Da 4 a 8 chiamate art. 1150

Da 10 a 24 chiamate art. 1163

Quadri da incasso

	Articolo	N. chiamate	File	A	B	C	Confezione
	1304/1R	4	1	218	110	50	1
	1306/1R	6	1	268	110	50	1
	1308/1R	8	1	318	110	50	1
	1310/1R	10	1	368	110	50	1
	1312/1R	12	1	418	110	50	1
	1316/1R	16	2	318	190	50	1
	1320/1R	20	2	368	190	50	1
	1324/1R	24	2	418	190	50	1

Quadro segnalatore a cartellino da incasso

12 VAC

Quadri da parete

	Articolo	N. chiamate	File	A	B	C	Confezione
	50.4/1R	4	1	218	110	50	1
	50.6/1R	6	1	268	110	50	1
	50.8/1R	8	1	318	110	50	1
	50.10/1R	10	1	368	110	50	1
	50.12/1R	12	1	418	110	50	1
	50.16/1R	16	2	318	190	50	1
	50.20/1R	20	2	368	190	50	1
	50.24/1R	24	2	418	190	50	1

Quadro segnalatore a cartellino da parete

12 VAC

SEGNALATORE DI EMERGENZA

Art. 1200/1

Segnalatore di emergenza acustico luminoso rosso-verde con interblocco logico

Alimentazione: 12-24VAC tramite trasformatore di sicurezza

Consumo: 6W

Lampade LED: 12-24V 3W

12-24V AC

Non consente reset generale e di camera

CONFEZIONE: 1 Pz

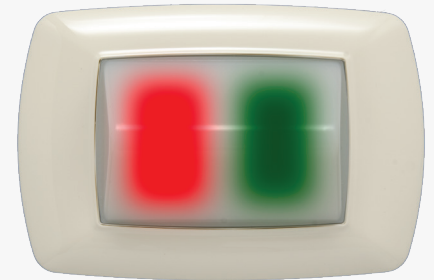

art. 1200/1

OSPEDALIERO, AD INTERBLOCCO LOGICO, UTILIZZABILE CON I QUADRI A LED SERIE 1200 E 1201

Il dispositivo applicabile in un comune contenitore da 3 posti modulare sia da incasso che da esterno, consente di realizzare un sistema di segnalazione ottica con doppia indicazione luminosa alternata ROSSO-VERDE a comandi interbloccati.

Permette di soddisfare le ultime normative per ospedali e case di cura/riposo segnalando, ad esempio, quando posto fuori dalla stanza di degenza, l'avvenuta chiamata (segnalazione ROSSA) o l'intervento del personale (segnalazione VERDE).

II PULSANTE DI RESET Ripristina il dispositivo

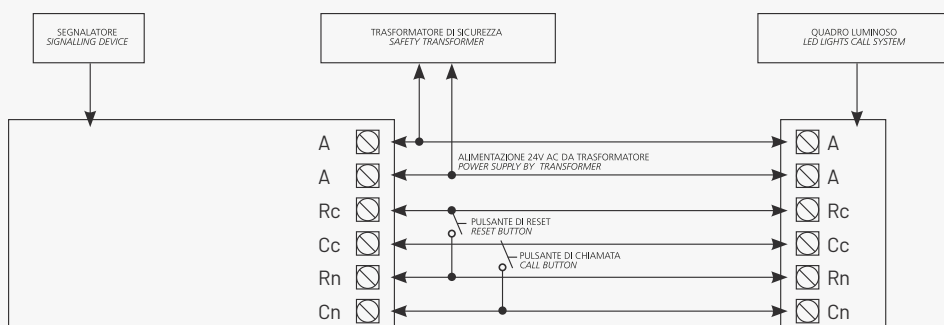

LEGENDA SEGNALATORE

AA Alimentazione 12-24 VAC (utilizzare un unico trasformatore)

Cc Morsetto di chiamata comune

Cn Morsetto di chiamata del numero corrispondente

Rc Morsetto del reset comune

Rn Morsetto del reset del numero corrispondente

SEGNALATORE DI EMERGENZA

Art. 1200/2

Segnalatore di emergenza acustico luminoso

Alimentazione: 12-24VAC tramite trasformatore di sicurezza

Funziona con quadri serie 1200 e 1201

Consumo: 2W

Segnalazione luminosa: n° 10 LED alta luminosità rossi

Segnalazione acustica: Buzzer Piezo 60dB ad 1m

12-24V AC

CONFEZIONE: 1 Pz

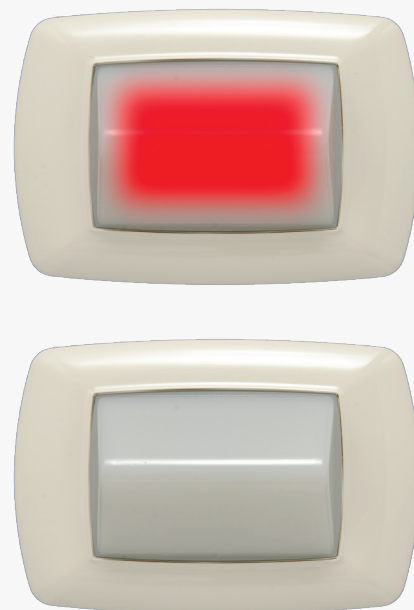

art. 1200/2

UTILIZZABILE CON I QUADRI A LED SERIE 1200 E 1201

Segnalatore ottico/acustico elettronico adatto a realizzare una segnalazione di emergenza tramite l'emissione di un suono intermittente e di un lampeggio tramite spia luminosa rossa. Può essere collegato a un interruttore o relè a contatti puliti. Possibilità di disattivazione del buzzer.

PRINCIPI DI FUNZIONAMENTO

PULSANTE DI CHIAMATA

Aziona l'allarme ottico fisso ed acustico intermittente e attiva la funzione di chiamata nel quadro luminoso.

Dopo circa 20 sec. l'allarme acustico viene disattivato e la segnalazione ottica rimane attiva divenendo, però, intermittente. I contatti per i pulsanti di chiamata e di reset a bordo apparecchio sono contatti puliti (Relé) pertanto l'apparecchiatura si presta in modo particolare ad essere abbinata a diverse centraline quali ad esempio:

- quadri a led luminosi serie 1200 e 1201;
- centraline di controllo temperatura - livello liquidi;
- centraline rilevamento gas - fumi;
- segnalazione di emergenza remote o locali, facenti parte e non di impianti di sicurezza.

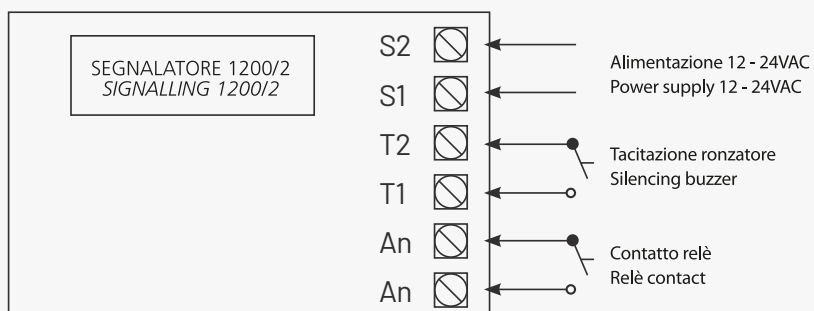

Art. 1200/3

Segnalatore di emergenza acustico luminoso autonomo

Alimentazione: 12-24VAC tramite trasformatore di sicurezza

Funz. autonomo consigliato art. 1130

Consumo: 2W

Segnalazione luminosa: n° 10 LED alta luminosità rossi

Segnalazione acustica: Buzzer Piezo 60dB ad 1m

12-24V AC

CONFEZIONE: 1 Pz

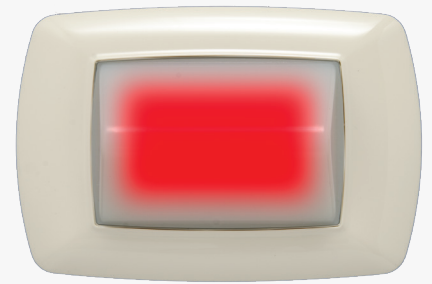

art. 1200/3

Segnalatore ottico/acustico elettronico adatto a realizzare una segnalazione di emergenza tramite l'emissione di un suono intermittente e l'accensione di una spia luminosa fissa di colore rosso.

PRINCIPI DI FUNZIONAMENTO

DISPOSITIVO A FUNZIONAMENTO AUTONOMO

PULSANTE DI CHIAMATA

Aziona l'allarme ottico fisso ed acustico di tipo intermittente.

PULSANTE DI RESET

Ripristina il dispositivo.

CAMPO DI IMPIEGO

Realizzazione di sistemi di chiamata in locali pubblici e/o privati (allarme bagno, allarme per azionamento maniglione antipanico) o nell'industria (officine, locali rumorosi ecc.) con funzioni remote di segnalazione ottico/acustica per attivare richieste di assistenza, intervento, emergenza e/o segnalazioni di allarmi o avaria.

ESEMPI DI UTILIZZO

- segnalazioni di stato nei processi di lavorazione
- segnalazioni di pericolo
- segnalazioni di allarme e/o avarie
- segnalazioni per uscite di sicurezza
- segnalazioni remote di chiamata e/o richiesta emergenza
- segnalazioni remote per impianti antifurti

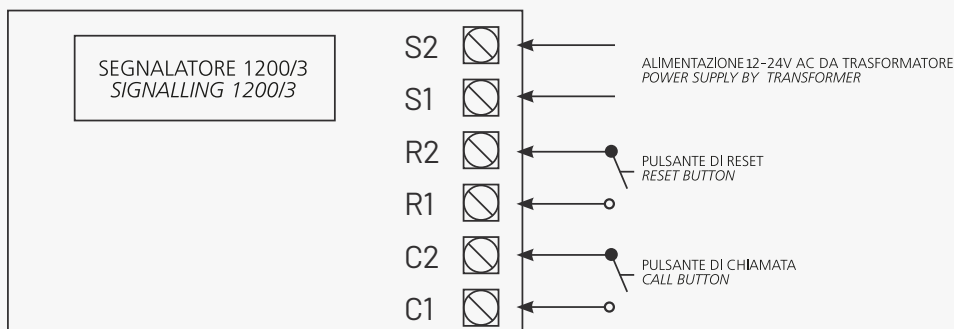



Schema di cablaggio per unità display 1600/G99-BIG modalità Master.

Per la scelta del trasformatore di alimentazione tenere conto degli assorbimenti di tutti i componenti costituenti l'impianto.

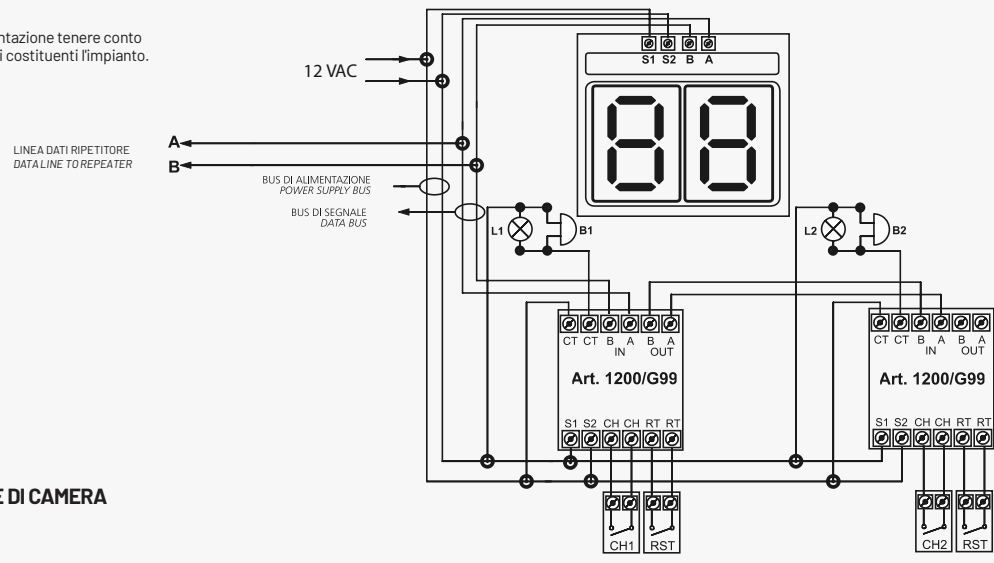

LEGENDA - UNITÀ DISPLAY

- S1 S2 = linea alimentazione 12 VAC
- A B = linea trasmissione dati
- AR BR = linea dati ripetitore

LEGENDA - CONCENTRATORE DI CAMERA

- S1 S2 = linea alimentazione 12 VAC
- A B = linea trasmissione dati
- AR BR = linea dati ripetitore
- A B (IN) = linea dati di ingresso
- A B (OUT) = linea dati di uscita
- CT CT = contatto N/O max 2A
- CH CH = pulsante di chiamata
- RT RT = pulsante di reset
- L1 - L2 = lampada spia 12V
- B1 - B2 = suoneria elettronica a 12V

N.B.= controllare la giusta corrispondenza dei cavi di segnale.

Schema di cablaggio per unità display 1600/G99-BIG modalità ripetitore.

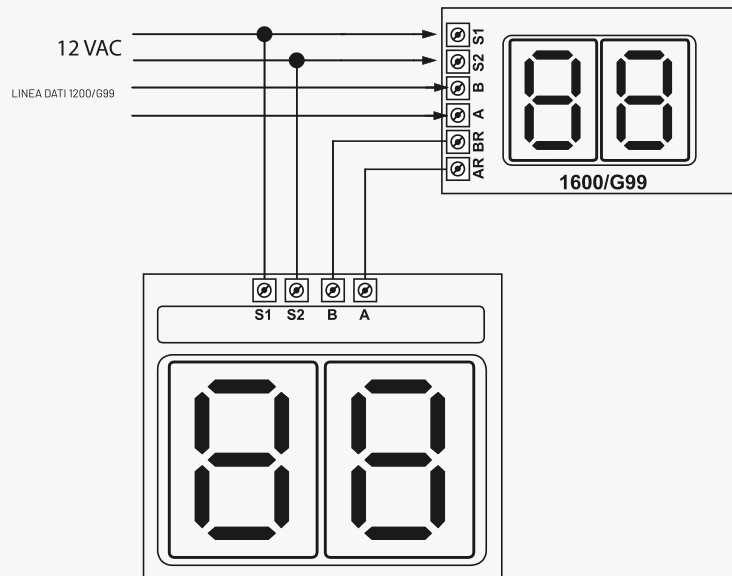

LEGENDA - UNITÀ DISPLAY

- S1 S2 = linea alimentazione 12 VAC
- A B = linea trasmissione dati
- AR BR = linea dati ripetitore

SCHEMI DI COLLEGAMENTO

Schema di cablaggio a due chiamate tra quadro digitale art. 1600/G99 e concentratori di camera art. 1200/G99, con attivazione diretta di spia luminosa e ronzatore a 12V - Alimentazione unica.

Per la scelta del trasformatore di alimentazione tenere conto degli assorbimenti di tutti i componenti costituenti l'impianto.

LEGENDA

S1 S2 = linea alimentazione 12 VAC
 A B = linea trasmissione dati
 AR BR = linea dati ripetitore
 A B(IN) = linea dati di ingresso
 A B(OUT) = linea dati di uscita
 CT CT = contatto N/O max 2A
 CH CH = pulsante di chiamata
 RT RT = pulsante di reset
 L1 - L2 = lampada spia 12V
 B1 - B2 = suoneria elettronica a 12V

N.B. = Controllare la giusta corrispondenza dei cavi di segnale.

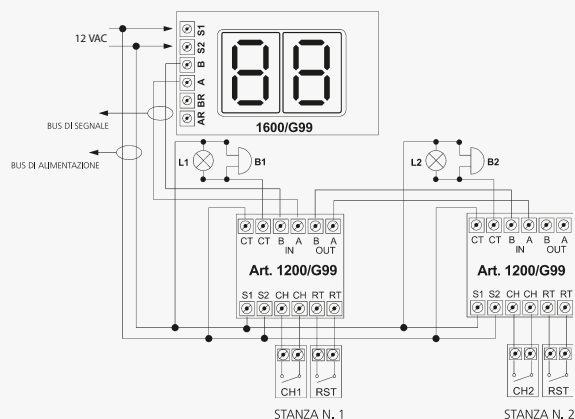

Schema di cablaggio a due chiamate tra quadro digitale art. 1600/G99 e concentratore di camera art. 1200/G99, con reset generale art. 1200/Reset.

LEGENDA

S1 S2 = linea alimentazione 12 VAC
 A B = linea trasmissione dati
 AR BR = linea dati ripetitore
 A B(IN) = linea dati di ingresso concentratore
 A B(OUT) = linea dati di uscita concentratore
 CT CT = contatto N/O max 2A
 CH CH = pulsante di chiamata
 RT RT = pulsante di reset
 RST-G = pulsante di reset generale

N.B. = L'ultimo concentratore di camera deve avere oltre al pulsante di chiamata anche il pulsante di reset, almeno temporaneamente, fino a quando non viene effettuata l'autoprogrammazione dell'impianto. Successivamente può anche essere tolto.

N.B. = controllare la giusta corrispondenza dei cavi di segnale.

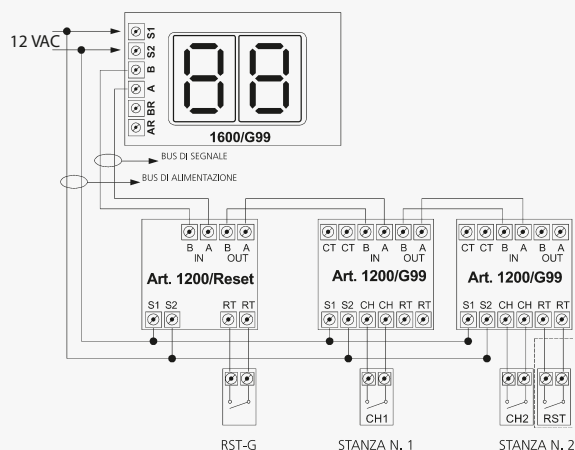

Schema di cablaggio a due chiamate tra quadro digitale art. 1600/G99 e concentratore di camera art. 1200/G99, con attivazione diretta del segnalatore di emergenza art. 1200/2.

LEGENDA

S1 S2 = linea alimentazione 12 VAC
 A B = linea trasmissione dati
 AR BR = linea dati ripetitore
 A B(IN) = linea dati di ingresso concentratore
 A B(OUT) = linea dati di uscita concentratore
 CT CT = contatto N/O max 2A
 CH CH = pulsante di chiamata
 RT RT = pulsante di reset
 An An = contatto di attivazione

N.B. = Controllare la giusta corrispondenza dei cavi di segnale.

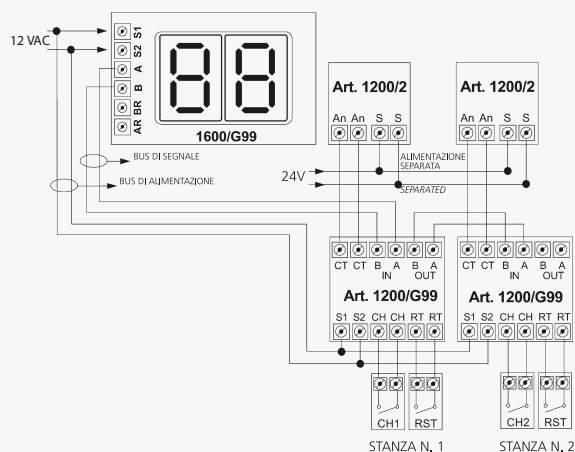

Schema per quadro a led con segnalatore 1200/1

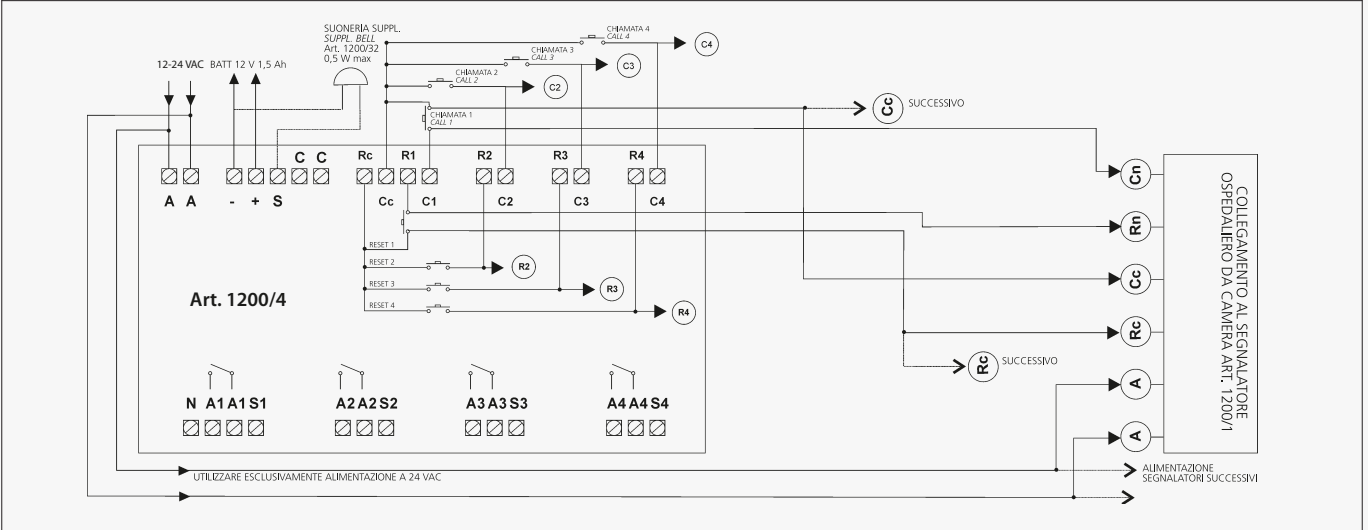

Legenda quadro

AA	Alimentazione 12-24 VAC
Batt.	Ingresso batteria tampone
S	Suoneria supplementare
C C	Reset generale
Rc	Comune reset singolo
Cc	Comune chiamata singola
R1-R4	Reset singoli
C1-C4	Chiamate singole
N	Negativo alimentazione/Segnale ripetitore
A1 A1	Contatto ausiliario N°1
A2 A2	Contatto ausiliario N°2
A3 A3	Contatto ausiliario N°3
A4 A4	Contatto ausiliario N°4
S1 S4	Positivo alimentazione/Segnale ripetitore

Legenda quadro

AA	Alimentazione 12-24 VAC (utilizzare un unico trasformatore)
Cc	Morsetto di chiamata comune
Cn	Morsetto di chiamata del numero corrispondente
Rc	Morsetto del reset comune
Rn	Morsetto del reset del numero corrispondente

ATTENZIONE: Eseguire il cablaggio dei segnalatori (o eventuali aggiunte all'impianto) esclusivamente in assenza della tensione di rete. Il non rispetto di questa condizione, provocherà il danneggiamento del quadro luminoso.

SCHEMI DI COLLEGAMENTO

Schema collegamento quadro a led a un solo ripetitore 1200RIP/4

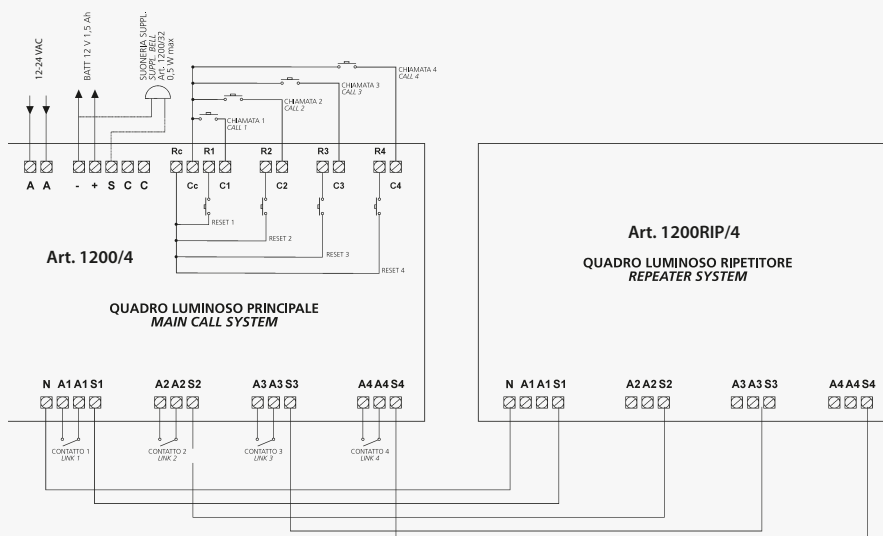

Schema collegamento quadro a led a due o più ripetitori 1200RIP/4

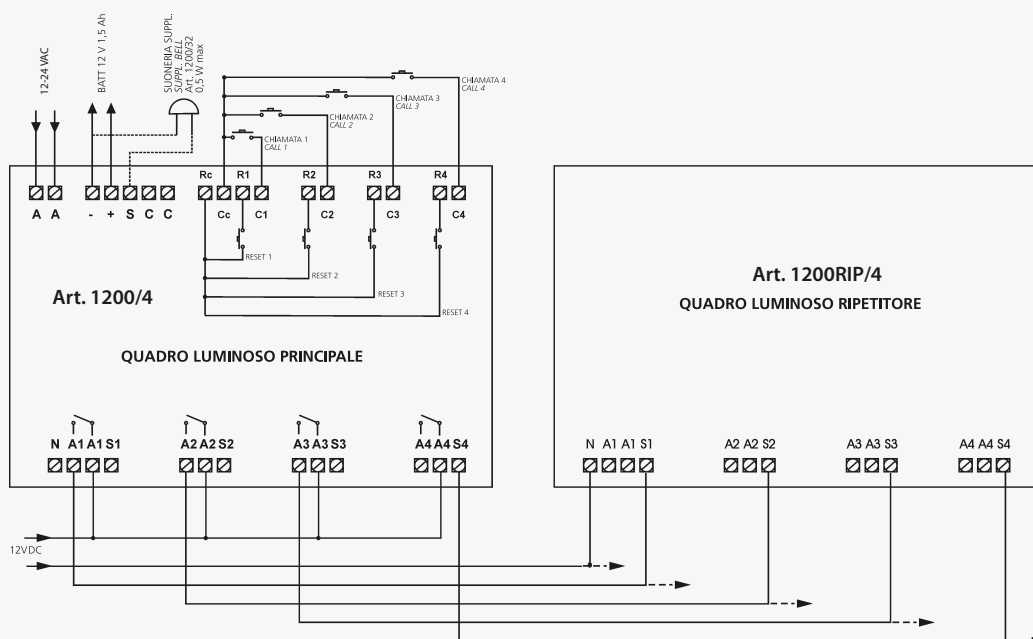

Legenda quadro

AA	Alimentazione 12-24 VAC
Batt.	Ingresso batteria tampone
S	Suoneria supplementare
CC	Reset generale
Rc	Comune reset singolo
Cc	Comune chiamata singola
R1-R4	Reset singoli
C1-C4	Chiamate singole
N	Negativo alimentazione/Segnale ripetitore
A1 A1	Contatto ausiliario N°1
A2 A2	Contatto ausiliario N°2
A3 A3	Contatto ausiliario N°3
A4 A4	Contatto ausiliario N°4
S1 S4	Positivo alimentazione/Segnale ripetitore

Schema per quadro a led con 2 segnalatori 1200/2 e sirena supplementare

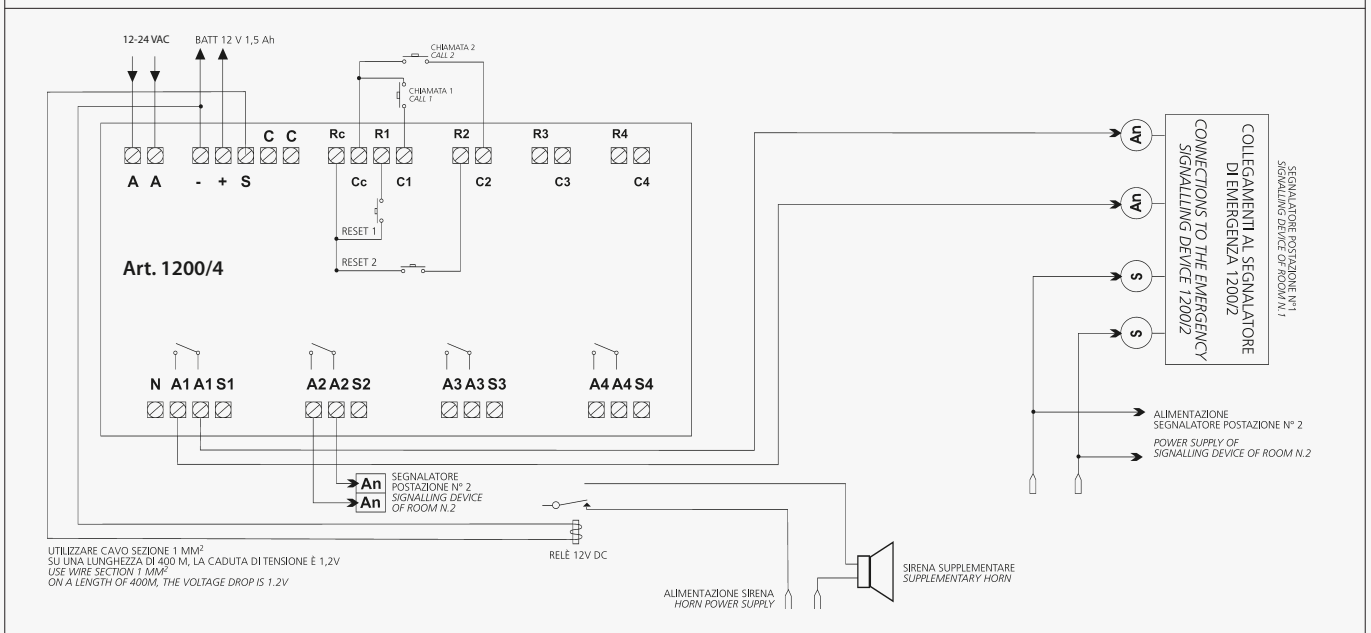

Legenda quadro

AA	Alimentazione 12-24 VAC
Batt.	Ingresso batteria tampone
S	Suoneria supplementare
C C	Reset generale
Rc	Comune reset singolo
Cc	Comune chiamata singola
R1-R4	Reset singoli
C1-C4	Chiamate singole
N	Negativo alimentazione/Segnale ripetitore
A1 A1	Contatto ausiliario N°1
A2 A2	Contatto ausiliario N°2
A3 A3	Contatto ausiliario N°3
A4 A4	Contatto ausiliario N°4
S1 S4	Positivo alimentazione/Segnale ripetitore

Legenda segnalatore

S - S	Alimentazione 12-24 VAC
An - An	Ingresso contatto pulito N/C

ATTENZIONE: Eseguire il cablaggio dei segnalatori (o eventuali aggiunte all'impianto) esclusivamente in assenza della tensione di rete. Il non rispetto di questa condizione, provocherà il danneggiamento del quadro luminoso.

SCHEMI DI COLLEGAMENTO

Schema per quadro a led collegato a 1 o più segnalatori 1200/2

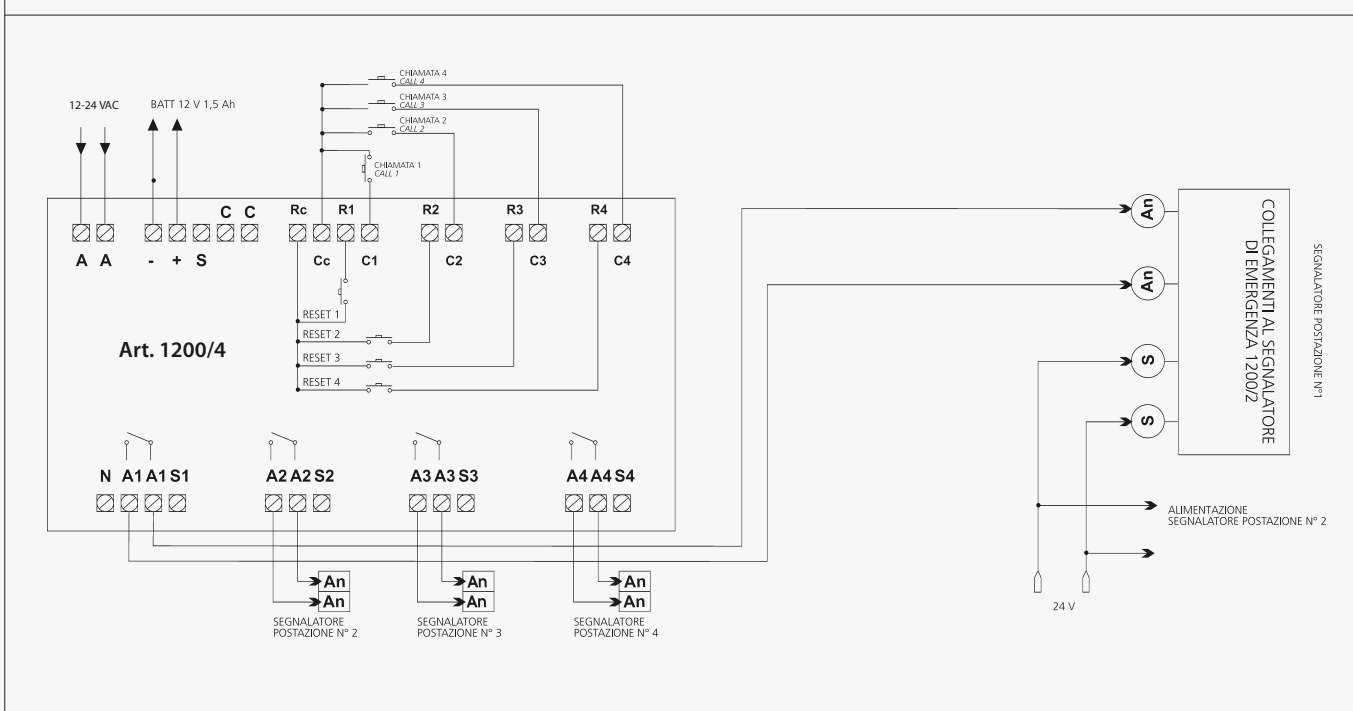

Legenda quadro

AA	Alimentazione 12-24 VAC
Batt.	Ingresso batteria tampone
S	Suoneria supplementare
C C	Reset generale
Rc	Comune reset singolo
Cc	Comune chiamata singola
R1-R4	Reset singoli
C1-C4	Chiamate singole
N	Negativo alimentazione/Segnale ripetitore
A1 A1	Contatto ausiliario N°1
A2 A2	Contatto ausiliario N°2
A3 A3	Contatto ausiliario N°3
A4 A4	Contatto ausiliario N°4
S1 S4	Positivo alimentazione/Segnale ripetitore

Legenda segnalatore

S - S	Alimentazione 12-24 VAC
An - An	Ingresso contatto pulito N/C

ATTENZIONE: Eseguire il cablaggio dei segnalatori (o eventuali aggiunte all'impianto) esclusivamente in assenza della tensione di rete. Il non rispetto di questa condizione, provocherà il danneggiamento del quadro luminoso.

Schema quadro a cartellino

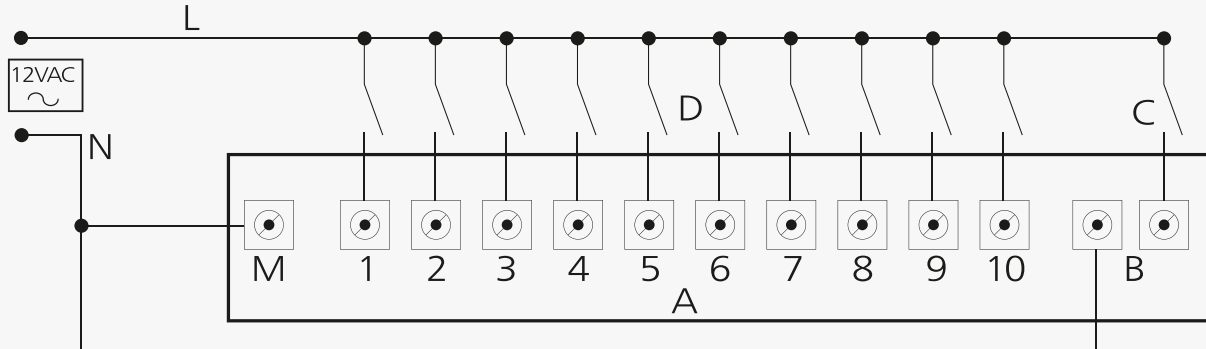

Legenda

A	Morsetti chiamata numerica
B	Morsetti reset generale
C	Pulsante reset generale
D	Pulsanti di chiamata
M	Morsetto neutro AC
G	Alimentazione 12VAC

Schema quadro digitale Guardian 1600/G15

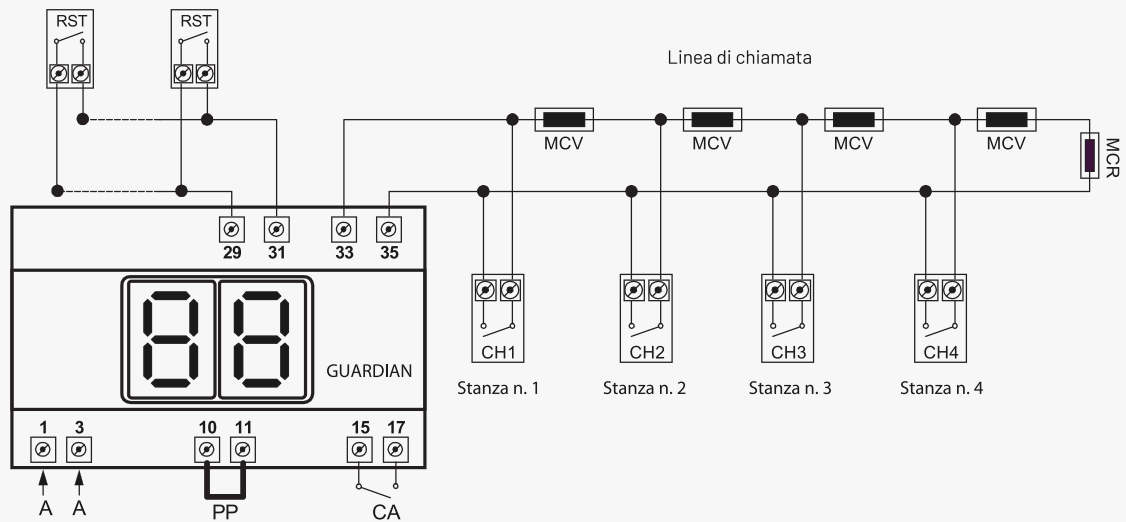

Legenda quadro

AA	Alimentazione 230V
PP	Ponte a polo positivo batteria
MCV	Microcodifica di chiamata (verde)
MCR	Microcodifica di chiusura (rossa)
CH1-CH4	Pulsanti di chiamata
RTS	Pulsanti di Reset
CA	Contatto N.A.

KIT UDIENZA



KIT UDIENZA

Questo semplicissimo kit facilita la chiamata e la risposta da un posto esterno ad uno interno

KIT BAGNO DISABILI



**KIT BAGNO
DISABILI**

kit/bagno/22

Kit bagno disabili

Dispositivo di segnalazione ottico-acustica dotato di batteria tampone 9V ricaricabile e sostituibile da un installatore qualificato. Grazie alla batteria ricaricabile il funzionamento è garantito anche in assenza di tensione di rete.

Attiva la segnalazione ottica e acustica in seguito alla chiusura di uno dei due ingressi di chiamata e la disabilita in seguito alla chiusura del contatto di reset.

La segnalazione può essere inoltre ripetuta grazie ad un relay dotato di uscita con contatti liberi da potenziale. La segnalazione acustica risulta disattivabile tramite dip-switch.

CARATTERISTICHE TECNICHE:

- Tensione di alimentazione: 230Vac
- Alimentatore incorporato
- Potenza assorbita max: 2W
- Visibilità: Oltre 10mt
- Intensità allarme acustico: 60dB a 1m
- Contatto in uscita: Tipo N/O 10A - 250V
- Temperatura di funzionamento: 0°C + 50°C
- Contenitore in PC autoestinguente a 850°.
- Peso: 0,1Kg
- Tipo di fissaggio: scatola 503
- Doppio ingresso di chiamata
- Contatto di reset
- Placca anti-batterica LAB

SISTEMA SET/RESET PER ALLARME BAGNO DISABILI



SISTEMA SET/RESET PER ALLARME PORTE DI SICUREZZA

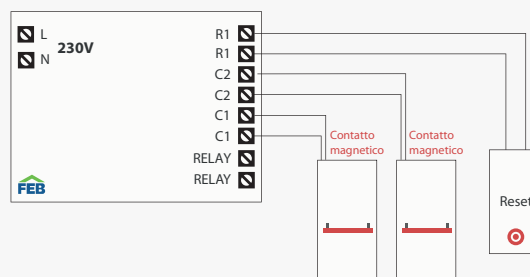

SISTEMA SET/RESET PER ALLARME GENERICO

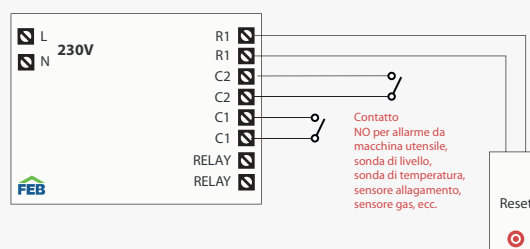
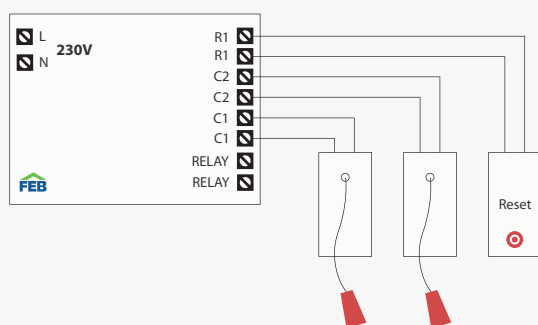



CONDIZIONI GENERALI DI VENDITA

Il COMMITTENTE accetta tutte le condizioni di vendita sotto indicate all'atto del conferimento dell'ordine. Le forniture sono regolate dalle seguenti condizioni generali, salvo deroghe risultanti da esplicito accordo scritto. Le forniture non sono impegnative se non confermate da FEB ELETTRICA SRL.

1. Prezzi

I prezzi indicati nel listino in corso si intendono per merce Franco nostra fabbrica. Gli imballi sono fatturati al costo, ma sono compresi nel prezzo e non si accettano di ritorno.

In caso di variazione dei prezzi della materia prima o di qualsiasi elemento di costo, ci riserviamo il diritto di aggiornare i prezzi senza obbligo di preavviso da parte nostra.

2. Ordini

Gli ordini, per essere considerati validi, devono pervenirci in forma scritta riportando per ogni articolo, codice, descrizione e quantità. Le conferme d'ordine verranno redatte da parte di FEB Elettrica secondo il listino in vigore al momento dell'emissione delle medesime e dovranno essere approvate dal Cliente entro 3 gg lav., nulla ricevendo si riterranno tacitamente approvate. Il porto franco è concesso solo per ordini superiori a euro 500. Il termine di consegna indicato non impegna la Ditta venditrice, la quale non è tenuta a risarcire eventuali danni dovuti ai ritardi di consegna, né alla risoluzione parziale o totale della fornitura.

3. Confezioni

Si possono accettare ordini con quantità minime diverse da quelle indicate nel catalogo, in questo caso FEB Elettrica si riserva il diritto di applicare un sovrapprezzo.

4. Trasporti

La merce, anche se venduta franco destino, viaggia sempre a rischio e pericolo del Committente, il quale è tenuto ad accettare con riserva i colli che non dovessero presentarsi integri al momento della consegna.

5. Reclami

Eventuali reclami dovranno essere comunicati entro 8 giorni dal ricevimento della merce.

Il reclamo non dà diritto alla sospensione dei pagamenti. Non si accettano ritorni di merce se non espressamente autorizzati per iscritto dalla vostra sede. I Resi preventivamente autorizzati per iscritto devono pervenirci esclusivamente in porto franco. L'accredito per le merci rese sarà definitivo dopo l'avvenuta presa in carico presso nostro magazzino e dopo aver verificato quantità e qualità degli articoli segnalati.

6. Pagamenti

Il pagamento della fornitura viene effettuato nella forma espressamente specificata, concordata e riportata in conferma d'ordine. Non si accettano arrotondamenti. Interessi di Mora: i pagamenti ritardati od omessi rispetto alle condizioni pattuite, saranno soggetti agli interessi legali che decorreranno dal primo giorno di mancato o ritardato pagamento oltre all'addebito di eventuali oneri accessori e salvo ulteriori azioni a tutela.

7. Informazioni sui prodotti

Le informazioni e le immagini riportate nei cataloghi e nelle pubblicazioni hanno scopo puramente informativo ed illustrativo. FEB ELETTRICA s.r.l. si riserva il diritto di variare le caratteristiche tecniche dei prodotti. I prodotti devono essere installati ed usati nel rispetto delle caratteristiche tecniche secondo le disposizioni di sicurezza previste dalle normative vigenti.

FEB ELETTRICA SRL non è in alcun modo responsabile dei danni a beni o persone derivanti dall'uso improprio dei propri prodotti, dall'inosservanza delle norme di sicurezza, delle istruzioni per l'uso e delle specifiche tecniche.

8. Condizioni di garanzia

La garanzia sui prodotti nei confronti del consumatore finale si intende ai sensi della legislazione vigente al momento dell'acquisto. FEB ELETTRICA SRL estende detta garanzia di un totale di 5 anni dalla data di acquisto esclusi i prodotti relativi alla linea FEB Care, per i quali è di 2 anni. Il consumatore può far valere tali diritti nei confronti del venditore, alle condizioni e nei termini previsti dalla legge. In ogni caso, per far valere la garanzia, l'interessato deve denunciare per iscritto il difetto di conformità al venditore entro il termine di due mesi dalla data della scoperta, a pena di decadenza.

In caso di difetto di conformità dei prodotti venduti, il consumatore potrà richiedere la riparazione o sostituzione dello stesso. FEB ELETTRICA SRL si impegna a garantire la riparazione o sostituzione gratuita del bene non conforme.

È compito del consumatore finale dimostrare la validità della garanzia, attraverso un documento di consegna rilasciato dal venditore che riporti nominativo del venditore e la data in cui è stata effettuata la vendita. La garanzia non si applica in tutti i casi di uso improprio del prodotto o in tutti i casi in cui la non conformità non sia attribuibile direttamente a FEB ELETTRICA SRL.

9. Controversie e responsabilità

Per qualsiasi controversia è competente il foro di Bologna.

10. Protezione dati personali

Le informazioni richieste da FEB ELETTRICA SRL agli acquirenti sono indispensabili per trattamento alla convalida degli ordini, l'emissione delle fatture e dei contratti di garanzia. FEB ELETTRICA SRL gestisce tutti i dati relativi ai suoi clienti secondo quanto prescritto dalla normativa di cui al Decreto Legislativo del 30 giugno 2003 numero 196, relativo al "codice in materia di protezione dei dati personali".

Il titolare del loro trattamento è la società FEB ELETTRICA SRL ubicata in via Cà Ricchi, 10/12 - 40068 San Lazzaro di Savena (BO).

11. Colori rappresentati

Le gamme colori sono puramente indicative, potranno essere soggette a tolleranze di tonalità, tecnicamente impossibili da eliminare, perchè prodotti in momenti diversi, quindi, non contestabili.



FEB Elettrica S.r.l.

Via Cà Ricchi, 10/12 - 40068 San Lazzaro di Savena (BO) - Italia
febelettrica@febelettrica.it
Tel. +39 051 0195814 - Fax: +39 051 534412

UFFICI COMMERCIALI MILANO

Via Pietro Andrea Saccardo, 9 - 20134 Milano (MI) - Italia
febelettrica@febelettrica.it
Tel. +39 051 0195814 - Fax: +39 051 534412



Visita il nostro sito web
febelettrica.it